

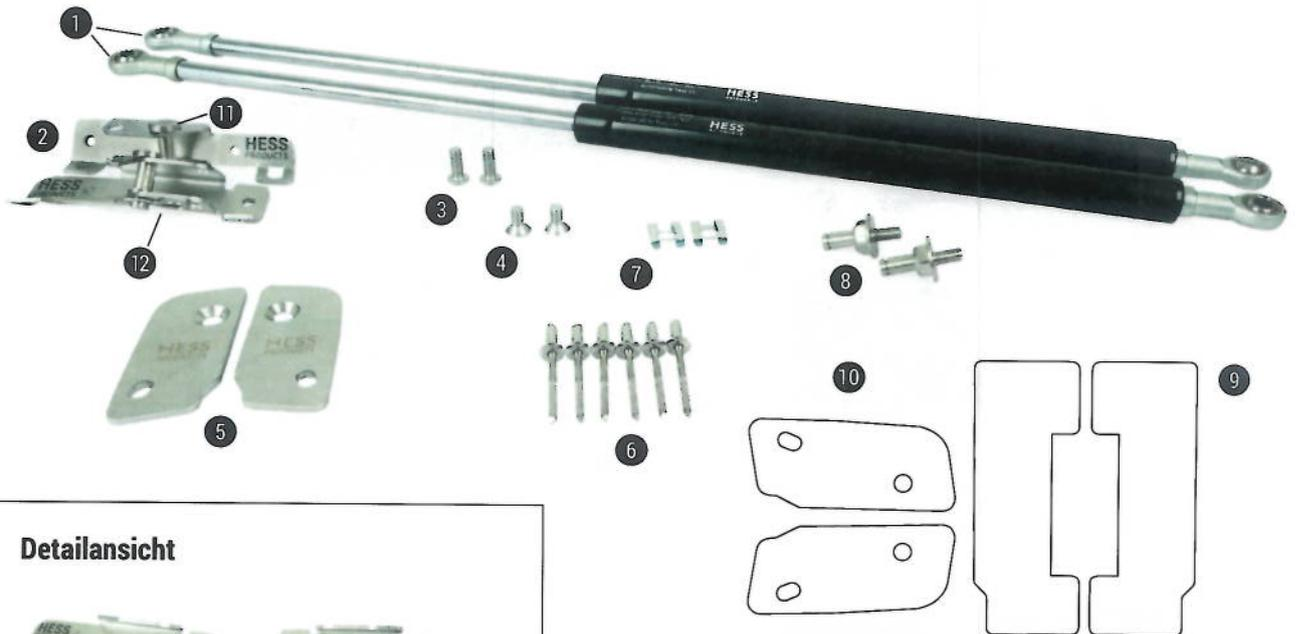

## MONTAGEANLEITUNG HECKKLAPPENDÄMPFER-KIT

**Volkswagen T6/T6.1 ab 2015, Transporter, California, Caravelle und Multivan**  
 Hess Automobile Alpnach AG übernimmt keine Haftung bei einer unzureichenden Montage. Bitte beachten Sie genau die Schritt für Schritt-Anleitung.



### Detailansicht



Für weitere Informationen  
 zum Produkt, besuchen Sie  
 unseren Webshop.

Pos.	Teile-Nr.	Benennung	Menge
1	911-GF-900-1600	Hess-Dämpfer verstärkt <b>optional zu bestellen</b>	2
2	911-GF-6-01 L/R	Konsole oben, Chromstahl	2
3	911-009801820005	Linsenkopfschraube M8 × 20, Chromstahl	2
4	911-0100816	Senkkopfschraube M8 × 16, Chromstahl	2
5	911-GF-6-02 L/R	Verstärkungsplatten unten, Chromstahl links und rechts	2
6	911-093196415	Flachkopfnieten, Ø 6,4 × 15, chromstahl	6
7	911-0491010	SL-Sicherung Stahl verzinkt	2
8	911-GF-02	Aufnahmezapfen M8, Chromstahl	2
9	911-BAU-FA-T6	Schutzfolie oben 2× links und rechts	2
10	911-BAU-FA-T6	Schutzfolie unten 2× links und rechts	2
11	911-GF-01	Bolzen 10 × 30 / 25 Chromstahl	2
12	911-GF-03	Splinten Ø 2 × 50 Chromstahl	2
13	911-GF-04	Distanzring Chromstahl	2



## MONTAGEANLEITUNG HECKKLAPPENDÄMPFER-KIT

Volkswagen T6/T6.1 ab 2015, Transporter, California, Caravelle und Multivan  
 Hess Automobile Alpach AG übernimmt keine Haftung bei einer unzureichenden Montage. Bitte beachten Sie genau die Schritt für Schritt-Anleitung.

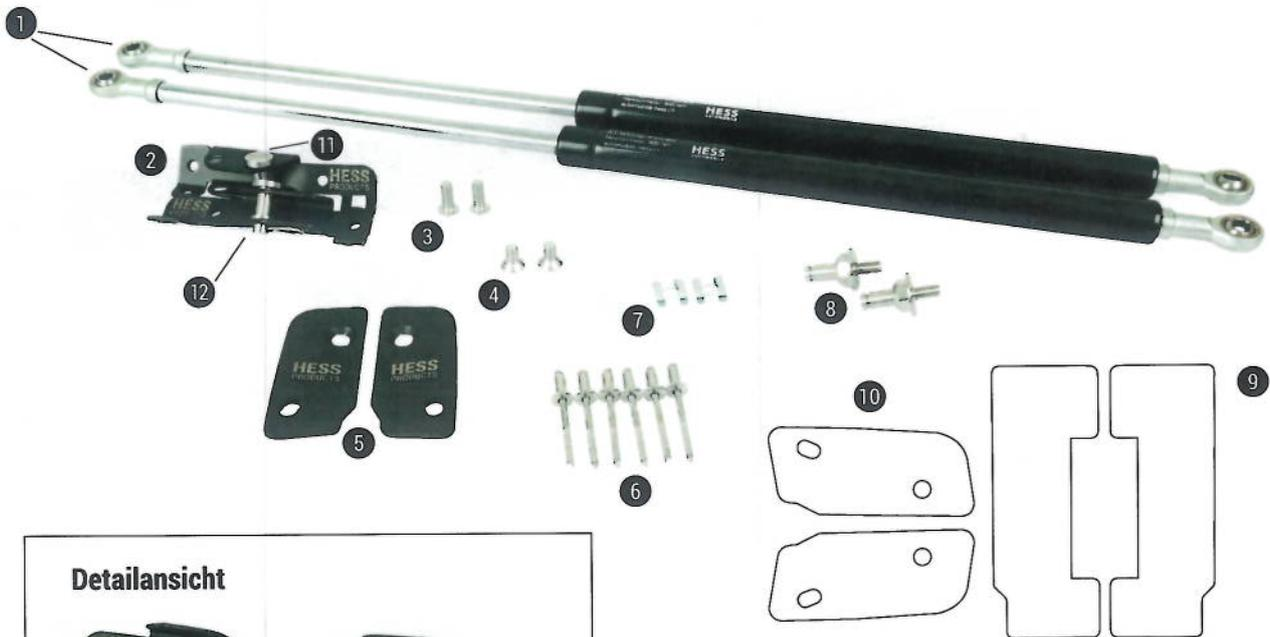

### Detailansicht

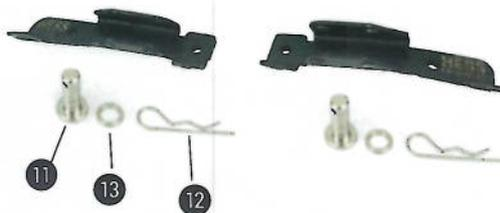

Für weitere Informationen  
 zum Produkt, besuchen Sie  
 unseren Webshop.

Pos.	Teile-Nr.	Benennung	Menge
1	911-GF-900-1600	Hess-Dämpfer verstärkt <b>optional zu bestellen</b>	2
2	911-GF-6-01 L/R	Konsole oben, Chromstahl	2
3	911-009801820005	Linsenkopfschraube M8 x 20, chromstahl	2
4	911-0100816	Senkkopfschraube M8 x 16, chromstahl	2
5	911-GF-6-02 L/R	Verstärkungsplatten unten, chromstahl links und rechts	2
6	911-093196415	Flachkopfnieten, Ø 6,4 x 15, chromstahl	6
7	911-0491010	SL-Sicherung Stahl verzinkt	2
8	911-GF-02	Aufnahmezapfen M8, chromstahl	2
9	911-BAU-FA-T6	Schutzfolie oben 2 x links und rechts	2
10	911-BAU-FA-T6	Schutzfolie unten 2 x links und rechts	2
11	911-GF-01	Bolzen 10 x 30 / 25 chromstahl	2
12	911-GF-03	Splinten Ø 2 x 50 chromstahl	2
13	911-GF-04	Distanzring Chromstahl	2

## Einbauanleitung «Heckklappendämpfer-Kit»

Volkswagen T6/T6.1 ab 2015, Transporter, California, Caravelle und Multivan.

### Wichtig:

Um eine einwandfreie Funktion und Qualität unserer Teile zu gewährleisten, muss deren Einbau gemäss dieser Einbauanleitung und nach den VW Herstellervorgaben in Fachwerkstätten vorgenommen werden. Die Hess Automobile Alpnach AG und deren Mitarbeiter haften nicht für Schäden und deren Folgen, gleich welcher Art, die durch Nichtbeachtung oder Unkenntnis dieser Vorgaben entstehen. Für nicht korrekt durchgeführte Einbauten entfällt jegliche Garantie.

### Einbauanleitung:

Die genauen Arbeitsschritte sowie Anzugsdrehmomente sind aus den VOLKSWAGEN Anleitungen zu entnehmen, bei Abweichungen gelten unsere Vorgaben.

### Achtung:

Alle Bohrlöcher und Durchführungen müssen von beiden Seiten entgratet werden. Blechspäne sind sofort aufzunehmen/aufzusaugen und es ist darauf zu achten, dass keine Späne in Hohlräume der Karosserie fallen! Lackaufbau (gemäss aktuell gültigem VW-Reparaturleitfaden «Lack», siehe «ELSA») herstellen falls nötig.

1. Sämtliche Schnittstellen, Hohlräume bzw. Bohrungen zusätzlich mit Primer und Schutzwachs behandeln, ggf. mit einem kleinen Pinsel auftragen.

Wir empfehlen Konservierungswachs transparent D308SPSA1/Sikagard 6250-S und Sika Primer-207



### Empfohlenes Zubehör

- Sika Primer 207 Art.-Nr.: 119656
- Sika Hohlraumspray 6250 S Art.-Nr.: 440219



### Werkzeuge:

- Bohrmaschine
- Heissluftföhn
- Filzstift
- Ratsche
- Vielzahn-Aufsatz
- Schraubenschlüssel
- Bohrer
- Imbusschlüssel
- Nietmaschine



### Schritt 1

Heckklappe mittels Getriebestütze oder sonstigem Hilfsmittel unterstellen und gegen oben vorspannen.



### Schritt 2

Original Heckklappendämpfer ausbauen. Sicherungsfeder mittels Schraubendreher aushebeln.



### Schritt 3

Original Kunststoffabdeckung links und rechts unten ausbauen mittels Plastikkeil.

### Schritt 4

Original Kugelbolzen an Konsole lösen und abbauen. Link und rechts.



### **Schritt 5**

Ausgebaute Stellen auf beiden Seiten sauber mit Alkohol reinigen..



### **Schritt 6**

Mitgelieferte Aufkleber (Titelseite Nr. 9) sorgfältig wie auf der Anleitung ankleben. Um die Position nachträglich zu optimieren kann Seifenwasser verwendet werden um den Aufkleber einfacher auf der Oberfläche verschieben zu können. Achtung, den Aufkleber auf der richtigen Seite anbringen. (links und rechts)



### **Schritt 7**

Flachstreichen mittels Finger oder Rackel.



### **Schritt 8**

Löcher ausstanzen. Dazu kann ein Kugelschreiber verwendet werden.



### Schritt 9

Verstärkungsplatte positionieren, Senkschraube im oberen Loch von Hand einschrauben. Aufnahmezapfen im unteren Loch einschrauben



### Schritt 10

1. Obere Schraube festziehen
2. Unterer Zapfen festziehen



### Schritt 11

An der Heckklappe die original Dämpferbolzen entfernen.



### Schritt 12

Position der oberen Aufnahmepunkte sauber mit Alkohol reinigen.



### **Schritt 13**

Obere Verstärkungskonsole positionieren und mit den mitgelieferten Linsenkopfschrauben handfest anziehen.



### **Schritt 14**

Auf beiden Seiten die 3 Löcher von den Verstärkungskonsolen auf die Heckklappe übertragen.



### **Schritt 15**

Angezeichnete Punkte mit Körner ankörnern.



### **Schritt 16**

#### **Achtung!**

Nicht durch die Heckklappe bohren. Im inneren der Heckklappe befinden sich Kabel. Bohrer allenfalls mit Distanzröhrchen versehen. (Nicht im Lieferumfang enthalten)

Angekörnte Löcher mit dem 6.5 mm Bohrer bohren.



### **Schritt 17**

Bohrlöcher mit dem Senker entgraten.



### **Schritt 18**

Alle Bohrspähne sauber absaugen  
oder wischen.



### **Schritt 19**

Im inneren der gebohrten Löcher  
Hohlraumspray auftragen und konservieren.  
Art.-Nr.: D308SPSA1 oder Sikagard 6250-S

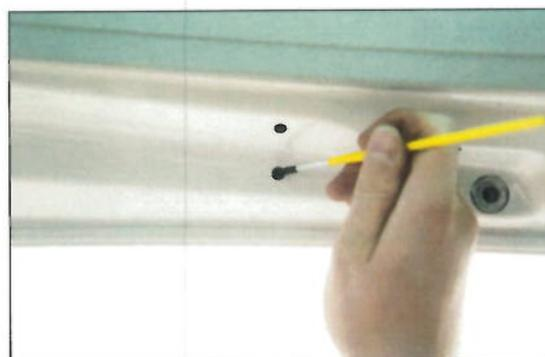

### **Schritt 20**

Kanten der Bohrlöcher mit Grundierung  
oder Sika-Primer grundieren nach  
VW-Richtlinien.



### **Schritt 21**

Mitgelieferte Aufkleber für die Heckklappe Nr. 8, wie im Bild gezeigt aufkleben.  
(Seifenwasser)



### **Schritt 22**

Flachstreichen mittels Finger oder Rackel.



### **Schritt 23**

Verstärkungskonsolen anschrauben und mit je drei Nieten an der Heckklappe vernieten.



### **Schritt 24**

Dämpferbolzen oben fetten mittels festerem Fett.



### Schritt 25

Dämpferzapfen unten fetten  
mittels festem Fett.

fetten



### Schritt 26

Dämpfer oben mit dem Bolzen einhängen.  
Sicherungssplinten einbauen (Bügel zeigt  
gegen oben)

fetten



### Schritt 27

Dämpfer unten einhängen und  
mit dem Sicherungsblech sichern.



### Schritt 28

Heckklappe schliessen und  
kontrollieren ob alles passt.



**Schritt 29**

Verstellvariante mit gleichem Dämpfer.

**Einbauanleitung «Heckklappendämpfer-Kit»**

Volkswagen T6/T6.1 ab 2015, Transporter, California, Caravelle und Multivan.

Teile-Nr.	Benennung	Preis
911-GF-700	<b>700 Nm</b> (Transport ohne Träger)	Fr. 320.-
911-GF-800	<b>800 Nm</b> (Transport mit Hess-Träger)	Fr. 320.-
911-GF-900	<b>900 Nm</b> (California mit Stühlen, Hess-Träger, leer)	Fr. 320.-
911-GF-1000	<b>1000Nm</b> (California mit Stühlen, Hess-Träger, leer und Schaufel)	Fr. 320.-
911-GF-1100	<b>1100 Nm</b> (Transport mit Hess-Träger, Hess-Alu-Box)	Fr. 320.-
911-GF-1200	<b>1200 Nm</b> (Transport mit Hess-Träger, Ersatzrad und paar Ski)	Fr. 320.-
911-GF-1300	<b>1300 Nm</b> (Transport mit Hess-Träger, Ersatzrad und 2 Fahrräder)	Fr. 320.-
911-GF-1400	<b>1400 Nm</b> (California mit Stühlen, Ersatzrad und Kanister.)	Fr. 320.-
911-GF-1500	<b>1500 Nm</b> (California mit Stühlen, Ersatzrad und zwei Fahrräder)	Fr. 320.-
911-GF-1600	<b>1600 Nm</b> (California mit Stühlen, Ersatzrad und zwei Fahrräder)	Fr. 320.-

Alle Werte sind Richtwerte. Dies muss allenfalls durch testen ermittelt werden.

Transporter Einbau Fr. 200.-

California Einbau Fr. 300.- (Kabel müssen allenfalls ausgebaut werden.)

**GASFEDER**  
 Art.-Nummer: 911GF1200  
 Newtonmeter: 1200 Nm  
 automobile-hess.ch

Stärkeangabe Newtonmeter  
 (Auf Aufkleber)







## Fahrradträger

VW T6/T6.1 schwarz

Fr. 1280.-



Webshop-Link:



## Heckträger

VW T6/T6.1 schwarz

Fr. 1790.-

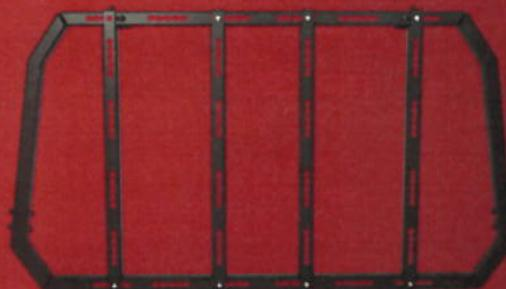

Webshop-Link:



911-ANL-12